

ISTRUZIONI DI MONTAGGIO E REGOLAZIONE PANNELLO PORTA

COMPONENTI ALL'INTERNO DELLA CONFEZIONE

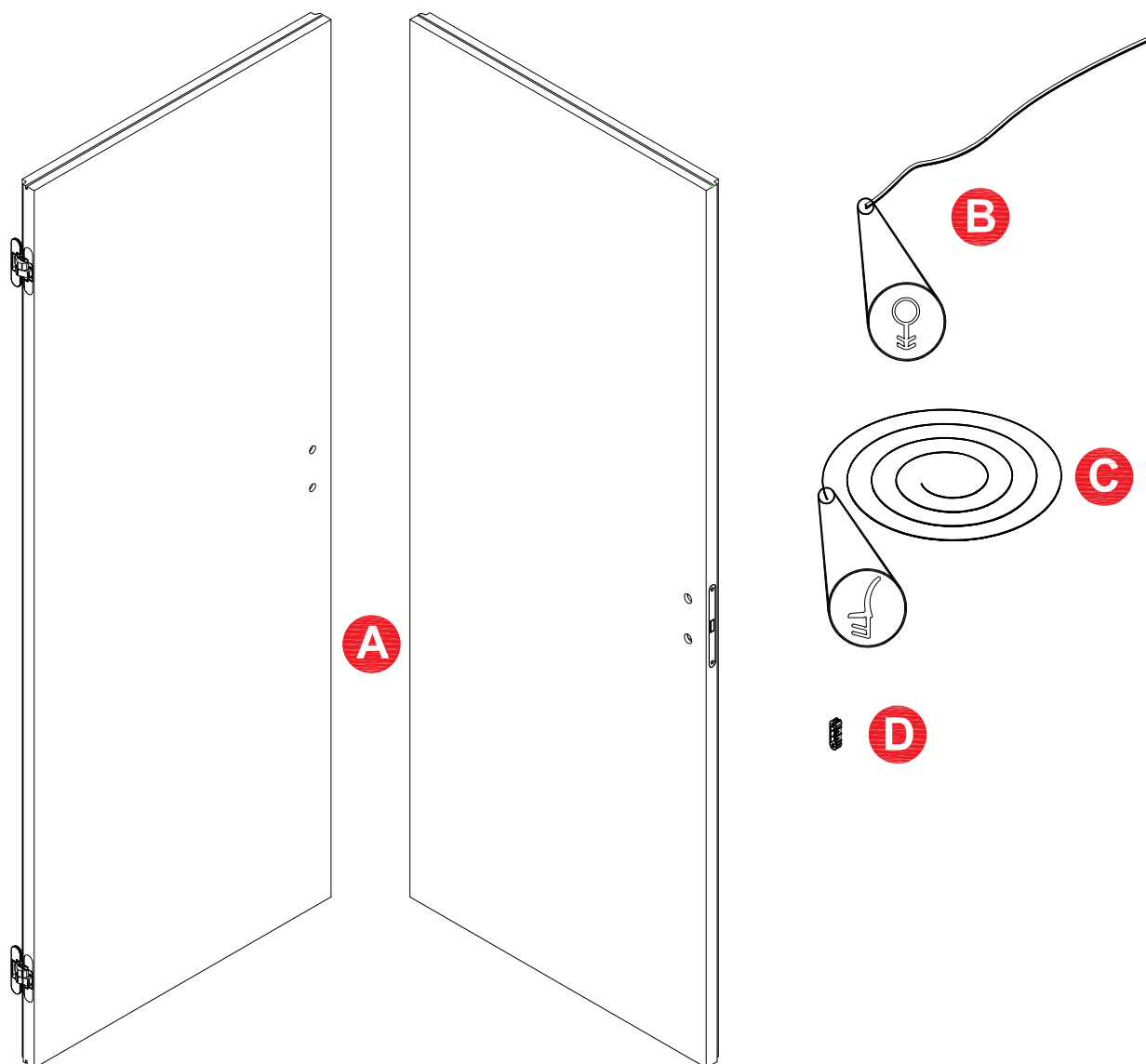

A PANNELLO PORTA REVERSIBILE DA 44mm
FORNITO CON 1 SERRATURA MAGNETICA
PREMONTATA E 2 CERNIERE A SCOMPARSA
PREMONTATE Pz. 1

B GUARNIZIONE PARASPIFFERI
SUPERIORE 1m

C GUARNIZIONE DI BATTUTA 5m

D INCONTRO MAGNETICO Pz.1

LA FERRAMENTA PER IL MONTAGGIO è GIA'
COMPRESA ALL'INTERNO DEI SINGOLI COMPONENTI

REGOLAZIONE CERNIERE

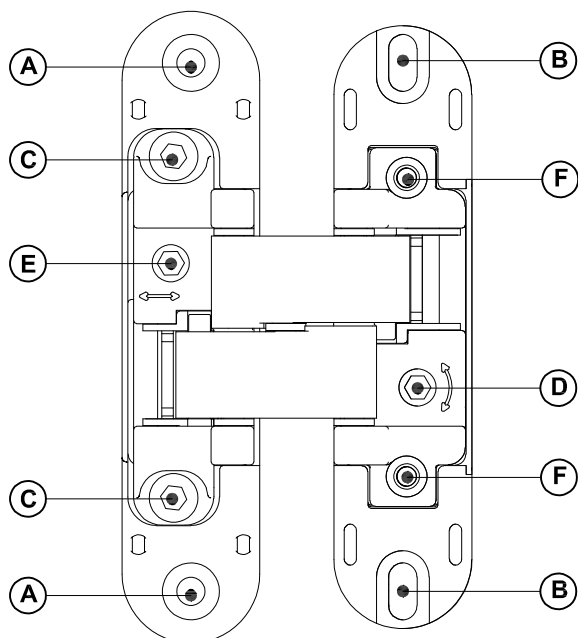

A Foro viti di fissaggio della cerniera allo stipite.
Fixing hole for the hinge to the door.

B Fori asolati per regolazione verticale e fissaggio alla porta.
Ovals holes for vertical adjustment and fixing to the door.

C Vite di fissaggio regolazione profondità.
Fixing screw of depth adjustment.

D Vite autobloccante per regolazione laterale.
Self stop screw for lateral adjustment.

E Eccentrico per regolazione profondità.
Excentric system for depth adjustment.

F Vite opzionale D.3,5mm per fissaggio verticale porta.
Optional D.3,5mm screw for vertical fixing of the door.

Regolazione Altezza Height Adjustment

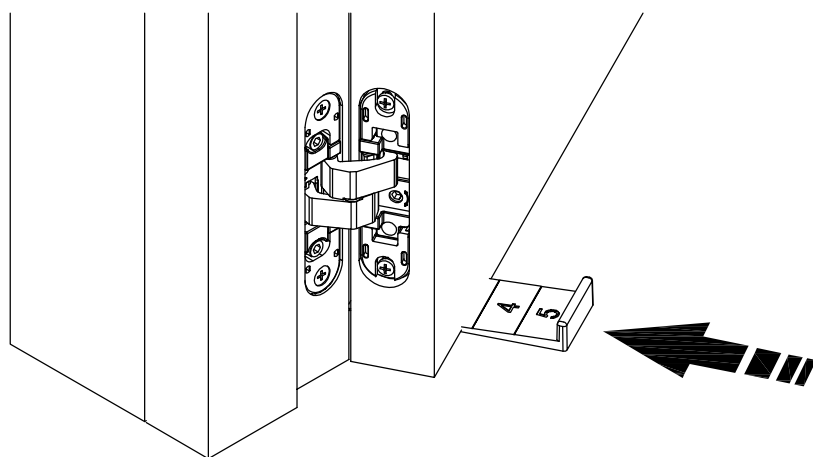

①

Inserire cuneo di regolazione sotto la porta e svitare di un giro le viti di fissaggio della cerniera sulla porta; la porta si appoggia sul cuneo.

Insert the adjustment wedge under the door and unscrew one turn the fixing screws of the hinge on the door; the door rests on the wedge.

②

Spingere il cuneo sotto la porta sino a raggiungere la luce da terra desiderata; bloccare nuovamente le viti.

Slide the wedge under the door until achieve the desired measure from the ground; re-lock the screws.

OPZIONALE OPTIONAL

Avvitare la vite aggiuntiva D. 3,5mm per bloccaggio verticale fino al fermo ed estrarre il cuneo di regolazione.

Screw in the optional screw D. 3,5mm for vertical fixing up to the stopper and pull the adjustment wedge.

REGOLAZIONE CERNIERE

Regolazione Profondità Depth Adjustment

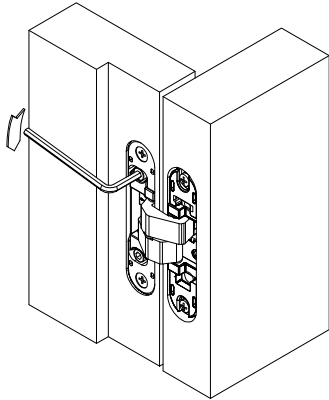

①

Svitare le viti C di un giro.
Unscrew the C screws one turn.

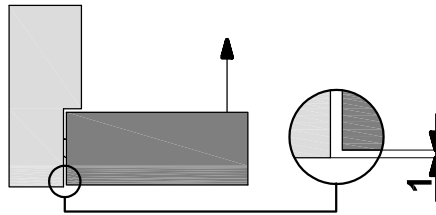
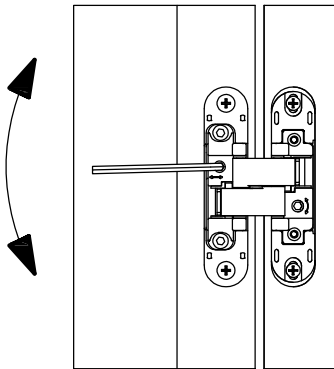

②

Agendo sull'eccentrico E in senso orario la porta trasla di -1mm.
Acting on the eccentric E clockwise the door moves to -1mm.

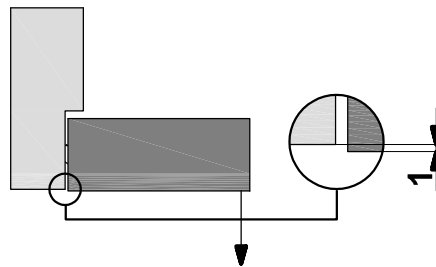

②

Agendo sull'eccentrico E in senso antiorario la porta trasla di +1mm.
Acting on the eccentric E counterclockwise the door moves to +1mm.

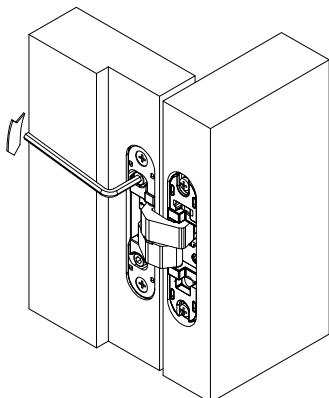

③

Fissare entrambe le viti C.
Fix the two C screws.

REGOLAZIONE CERNIERE

Regolazione Laterale Side Adjustment

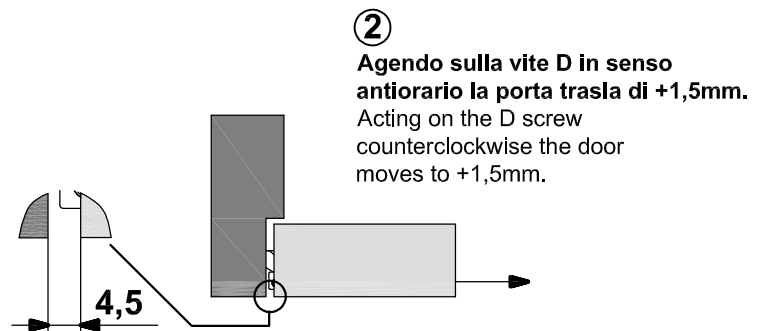
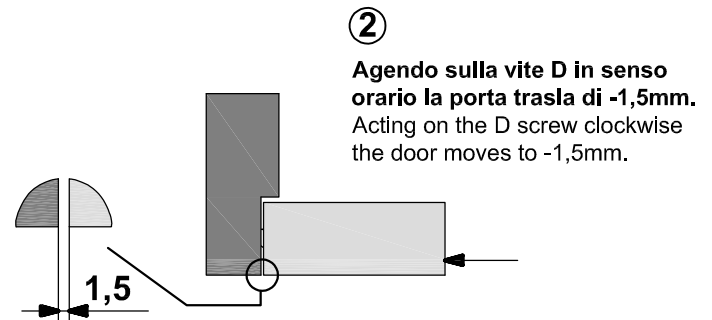
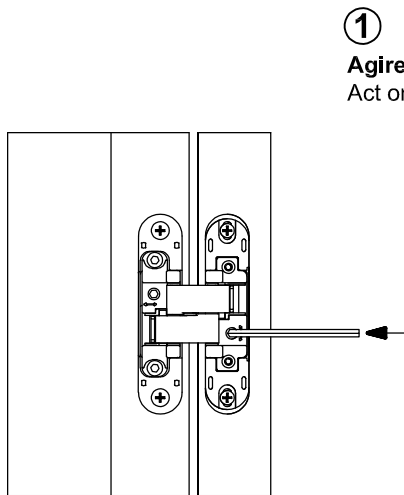

**MONTAGGIO GUARNIZIONE
PARASPIFFERI**

Applicare la guarnizione paraspifferi(B) nella parte superiore del pannello porta dopo aver regolato le cerniere.

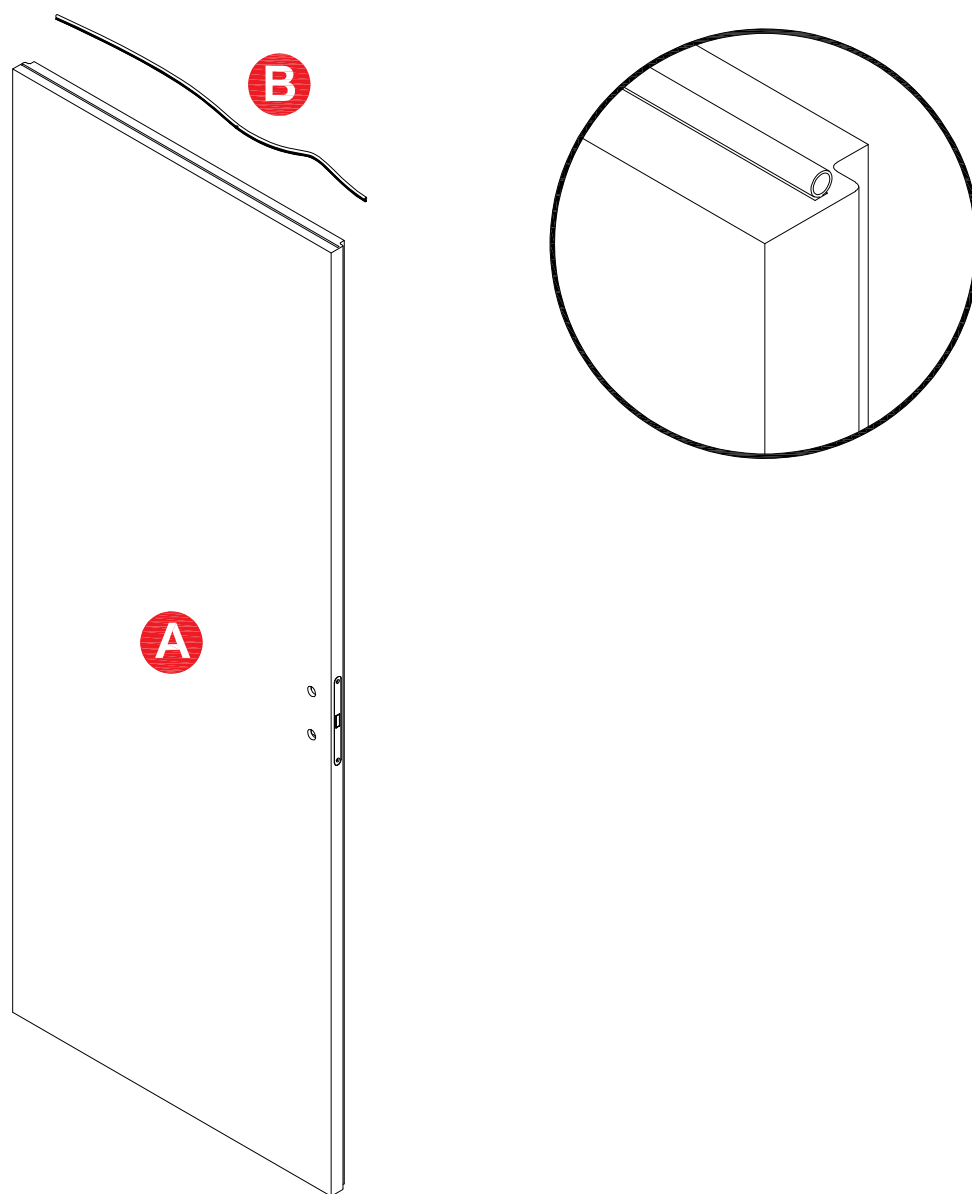

MONTAGGIO INCONTRO MAGNETICO

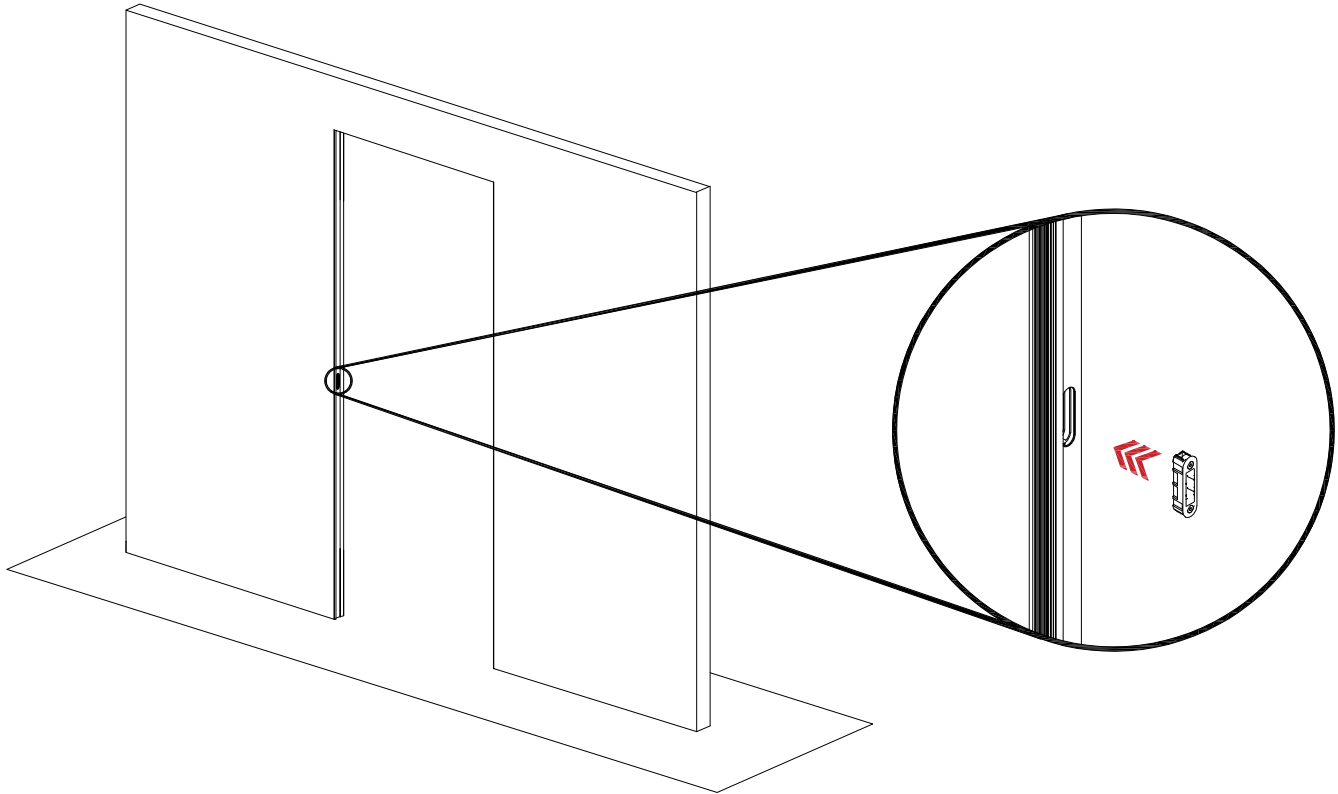

MONTAGGIO GUARNIZIONE DI BATTUTA

Montare la guarnizione di battuta (C) nelle apposite sedi dei 2 montanti(A1), i fori di fissaggio dei distanziali verranno coperti dalla guarnizione stessa.

