

ISTRUZIONI DI MONTAGGIO

COMPONENTI ALL'INTERNO DELLA CONFEZIONE

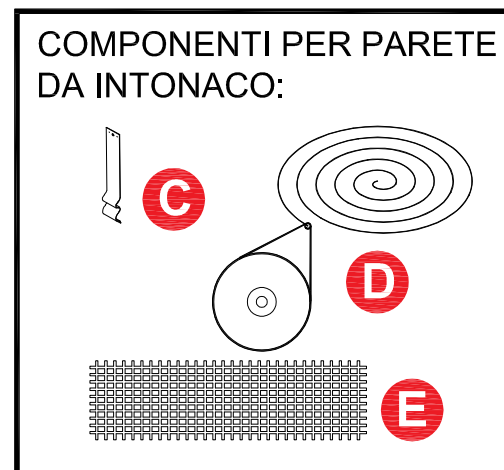
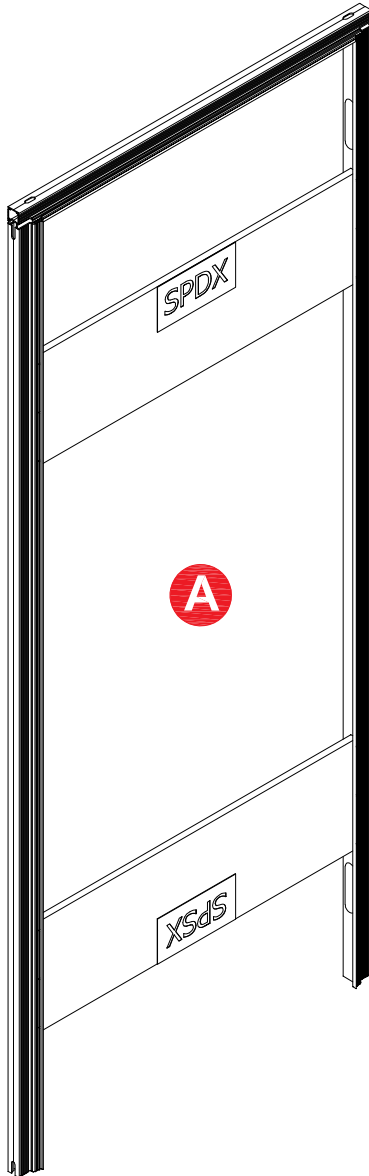

A TELAIO UNIVERSALE CON TRAVERSO SUPERIORE PRE-MONTATO TRAMITE SQUADRETTE A PULSANTE PER UN'APERTURA A TIRARE SX O SPINGERE DX Pz. 1

B ANCORAGGI PER STRUTTURA METALLICA PER CARTONGESSO Pz.7

C ZANCHE D'ANCORAGGIO PER MURATURA Pz.6

D CORDINO PER FISSAGGIO RETE 11m

E RETE PORTA INTONACO 0,1 x 2,15m Pz.5

LA FERRAMENTA PER IL MONTAGGIO è GIÀ COMPRESA ALL'INTERNO DEI SINGOLI COMPONENTI

VERSO DI APERTURA

A SPINGERE

DESTRA

SINISTRA

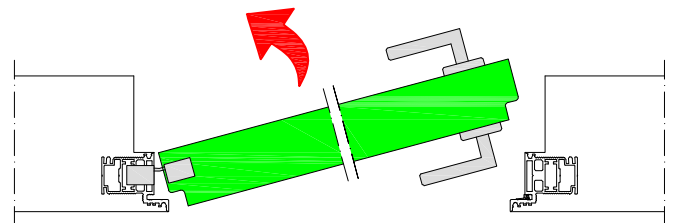
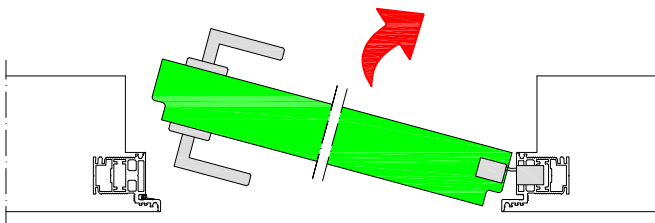

Il telaio all'interno delle confezione è pre-montato per un'apertura a tirare sinistra o spingere destra.

Telaio premontato

*Vedi Pag.6 per montaggio

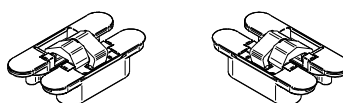
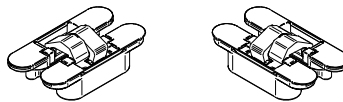

VERSO DI APERTURA

A TIRARE

SINISTRA

DESTRA

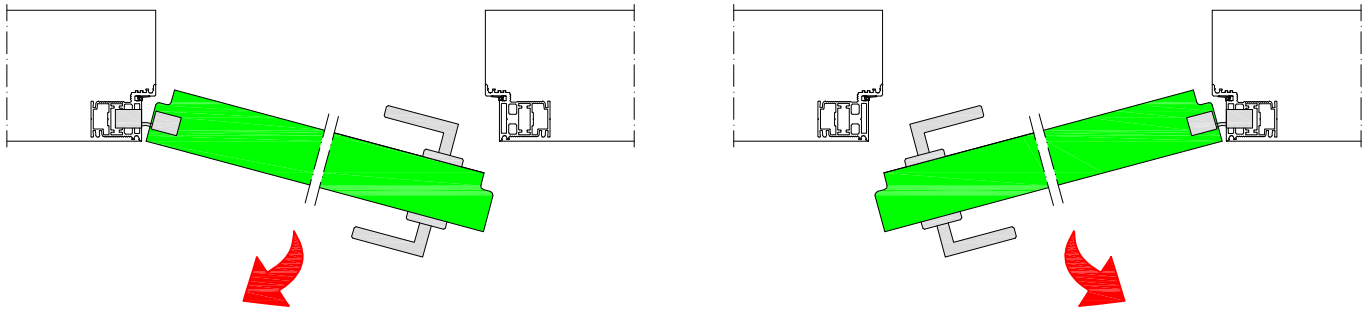

Il telaio all'interno delle confezione è pre-montato per un'apertura a tirare sinistra o spingere destra.

Telaio premontato

*Vedi Pag.6 per montaggio

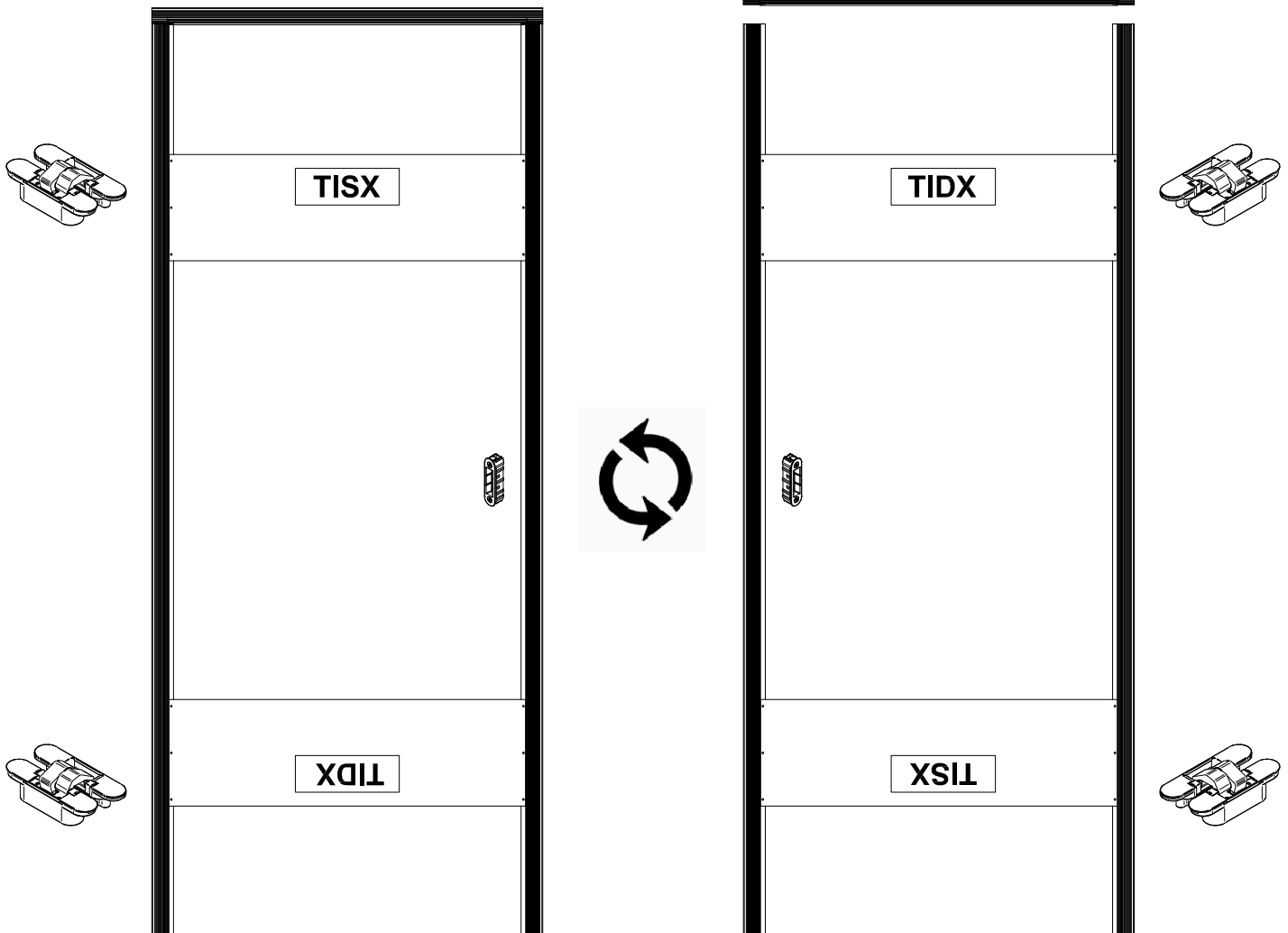

FASE 1

INTONACO

PREPARAZIONE DELLA VANO DI ALLOGGIAMENTO DEL TELAIO

VERSO DI APERTURA A SPINGERE

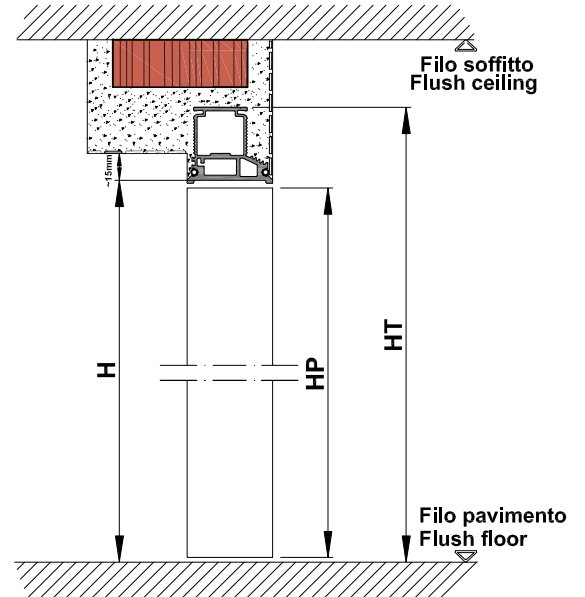
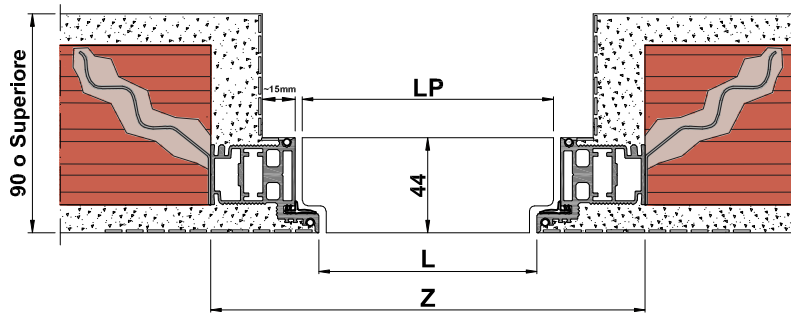

VERSO DI APERTURA A TIRARE

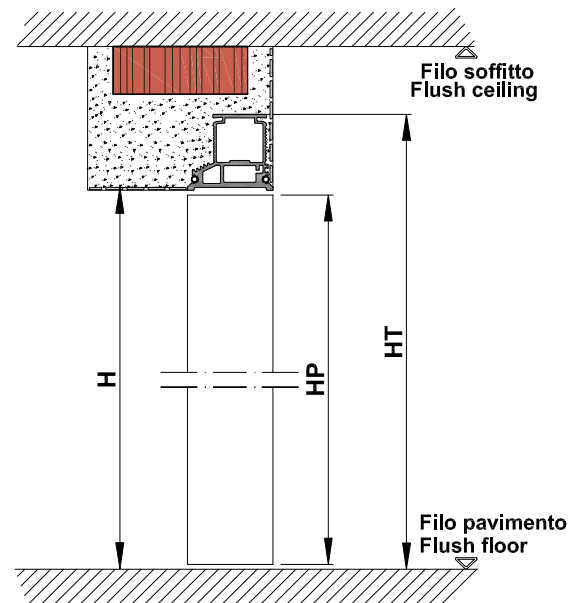
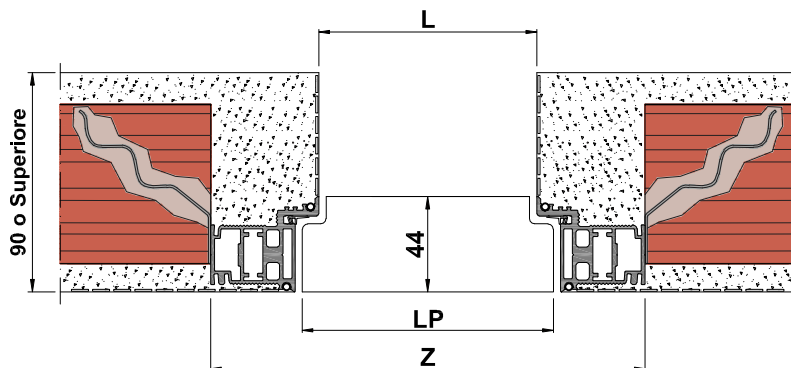

PREPARAZIONE DELLA VANO DI ALLOGGIAMENTO DEL TELAIO

misure in mm

LxH	Z	HT	LPxHP
600 x 2030 / 2100	700	2068 / 2138	616 x 2022 / 2092
700 x 2030 / 2100	800	2068 / 2138	716 x 2022 / 2092
800 x 2030 / 2100	900	2068 / 2138	816 x 2022 / 2092
900 x 2030 / 2100	1000	2068 / 2138	916 x 2022 / 2092

In riferimento alle misure Z ed HT indicate in tabella, predisporre il vano nella parete in mattoni forati:

- In larghezza maggiorare di 10mm per parte (Z+20);
- In altezza lasciare 20mm di vuoto sotto l'architrave evitando l'appoggio diretto sul telaio.

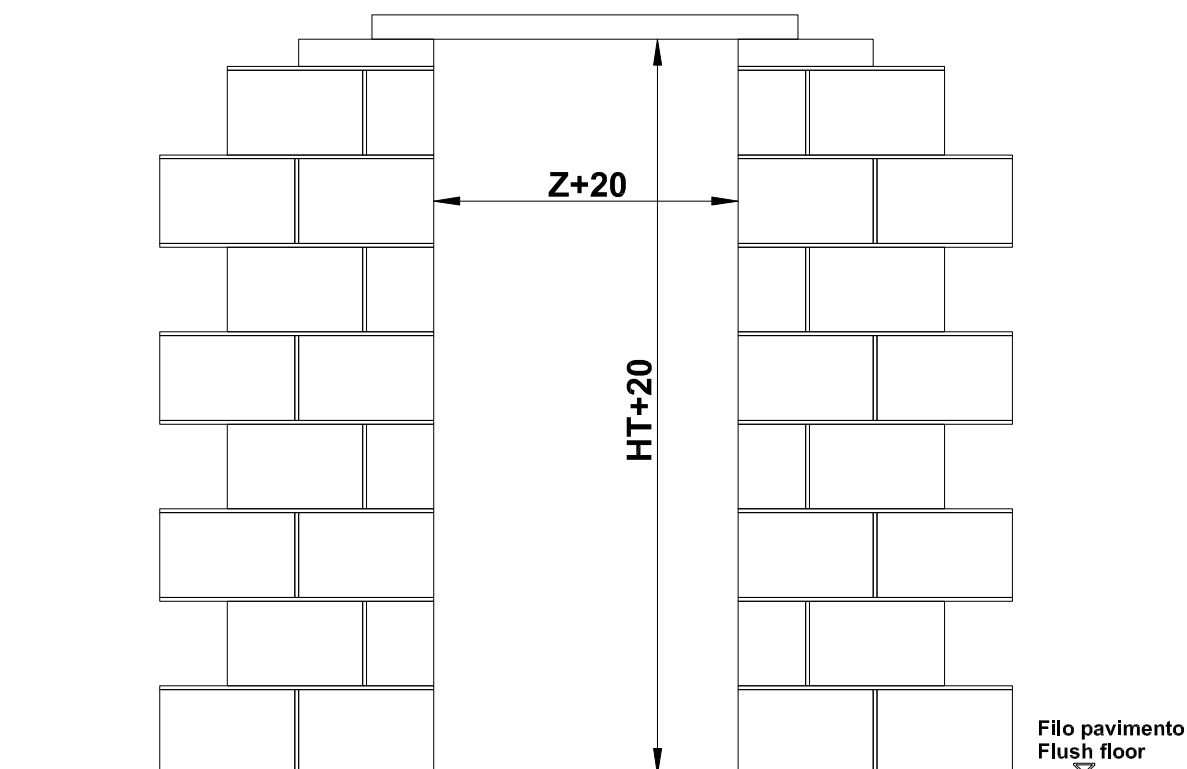

PREPARAZIONE DEL TELAIO PER APERTURA TIRARE DESTRA/SPINGERE SINISTRA

Il telaio è preassemblato per un verso di apertura a tirare sinistra o spingere destra. Se necessario un'altro verso di apertura, svitare con una chiave a brugola da 4mm la vite(S3) delle squadrette(Fig.1).

Una volta separati i 2 montanti(A1) dal traverso superiore(A2), lasciare metà squadretta(S2) nel traverso(A2) e togliere solamente l'altra metà(S1) dai montanti(A1), premendo il bottoncino e sfilando la squadretta dall'apposita sede(Fig.2).

Fig.1

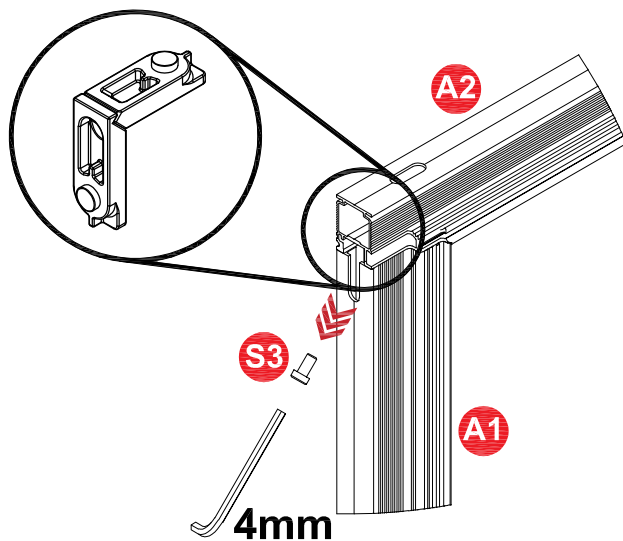
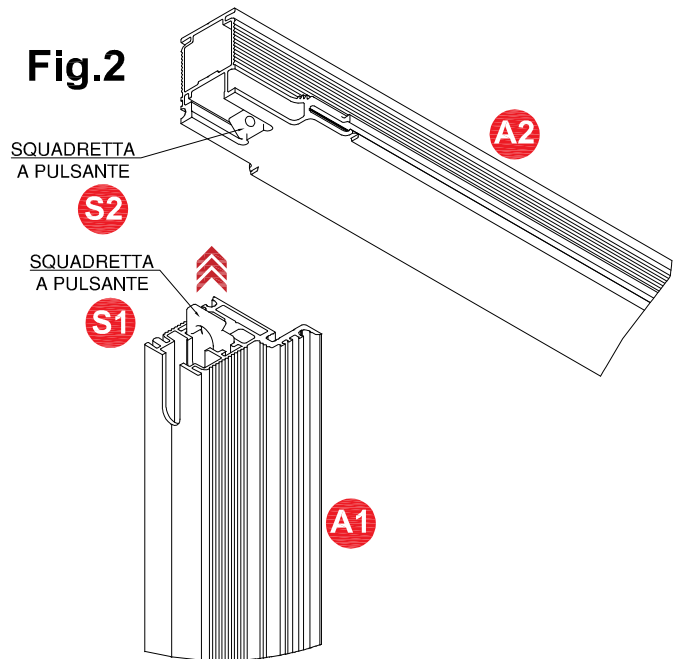

Fig.2



Ruotare il controtelaio in base al verso di apertura selezionato e inserire la parte di squadretta(S1) nell'apposita sede, facendo agganciare il bottoncino al foro presente sui montanti(A1) (Fig.3). Assemblare il traverso(A2) con i montanti(A1), riavvitando la vite(S3) delle squadrette con la stessa chiave a brugola da 4mm(Fig.4).

Verificare l'incastro e l'allineamento tra montanti(A1) e traverso(A2).

Fig.3

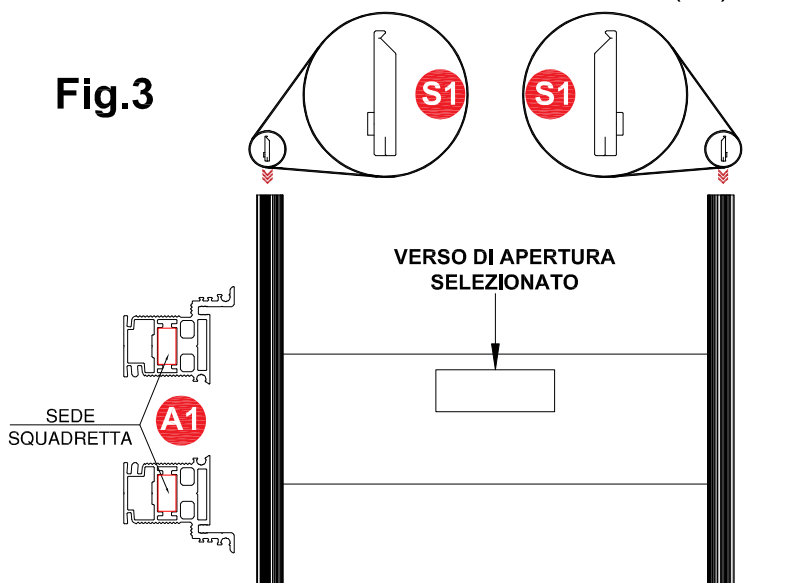
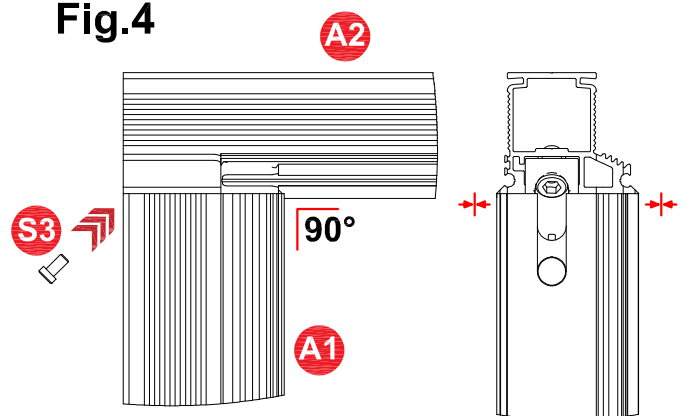

Fig.4



FASE 2

INTONACO

PREPARAZIONE DEL TELAIO

Fissare le zanche per muratura(C) al telaio (A) lungo i montanti laterali(A1).
Per rendere le zanche efficaci, è necessario aprirle verso l'esterno.

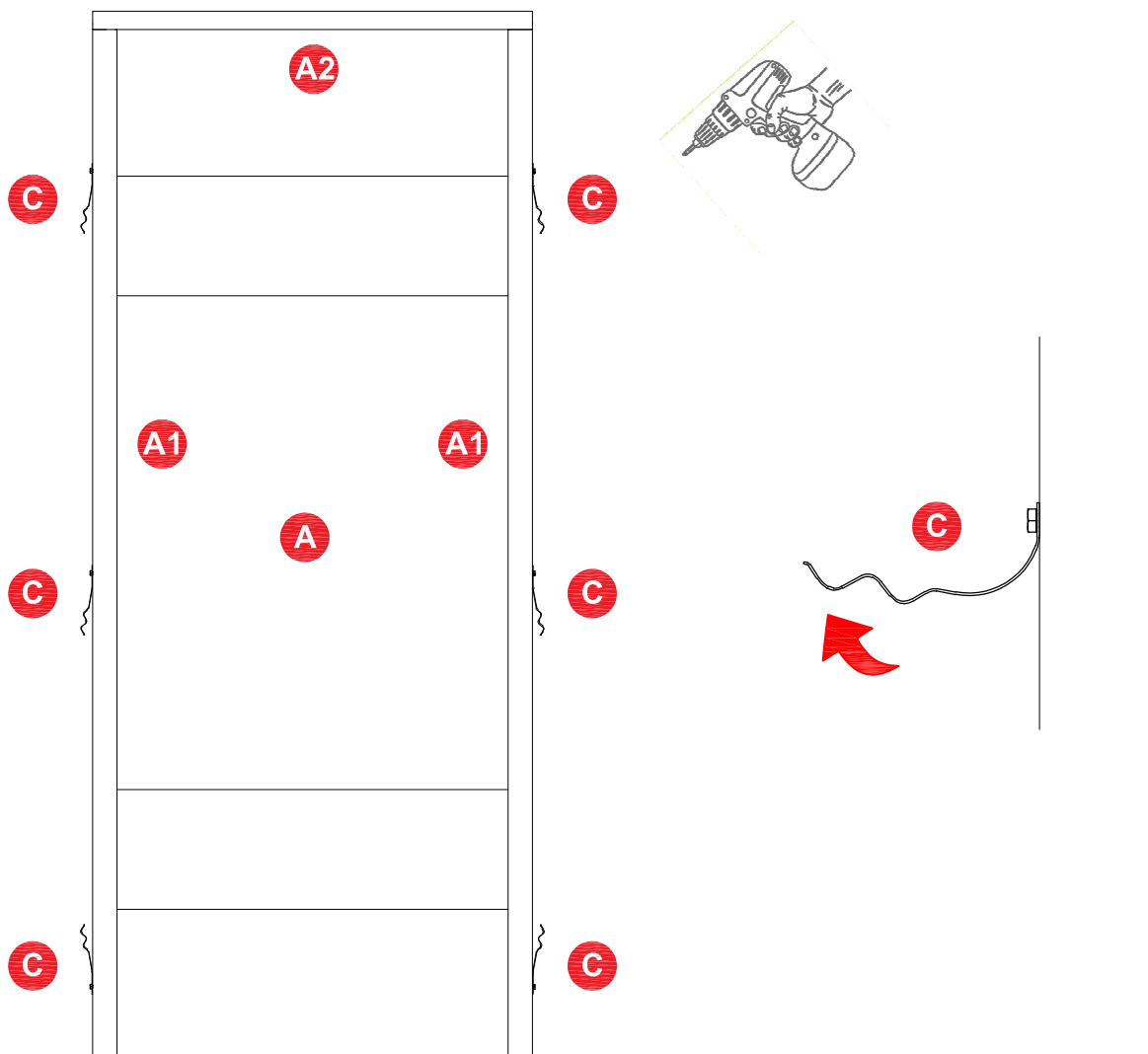

FASE 2

INTONACO

PREPARAZIONE DEL TELAIO

Si consiglia di applicare la rete porta intonaco(E) lungo tutto il perimetro del telaio comprimendola nelle apposite sedi dei montanti e del traverso utilizzando il cordino(D) in dotazione.

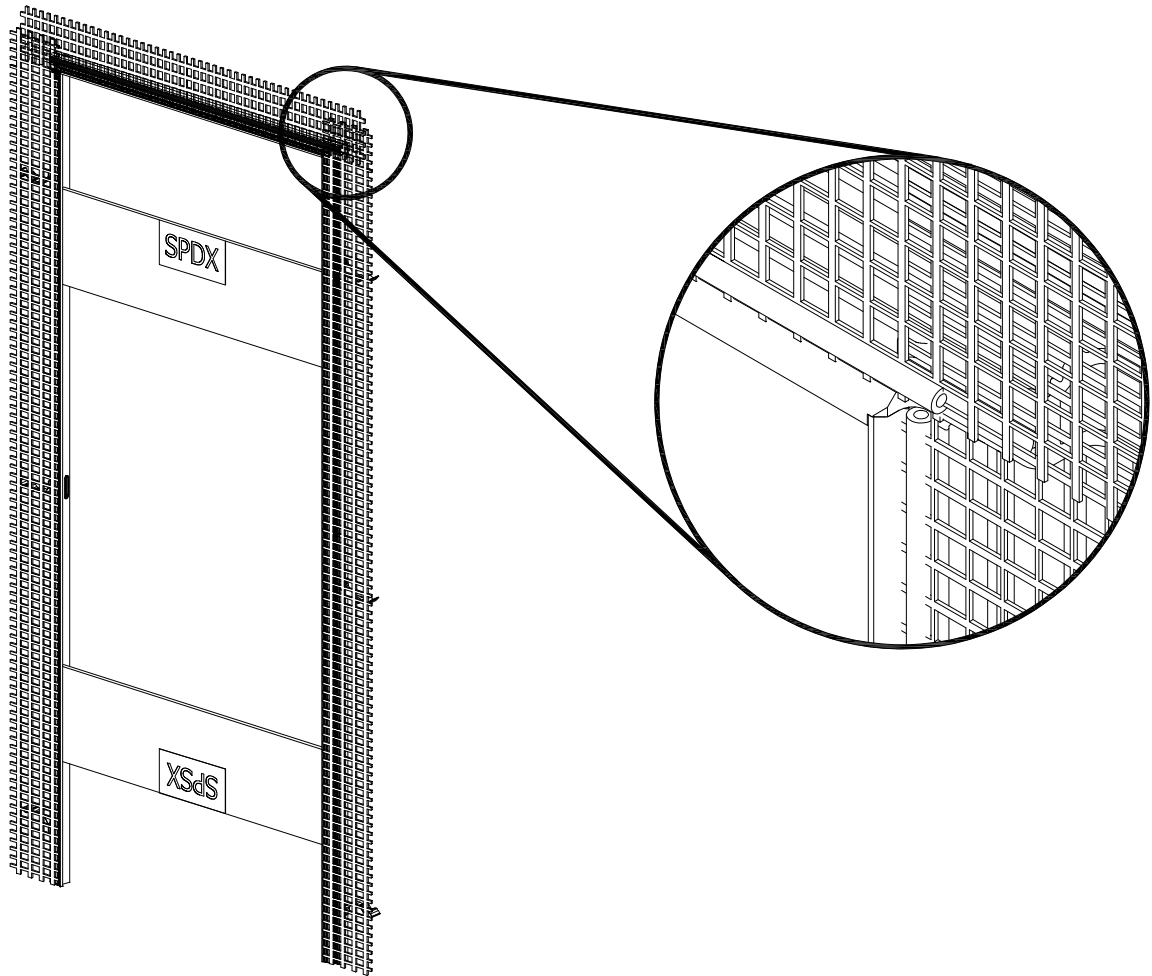

VERSO DI APERTURA A SPingere

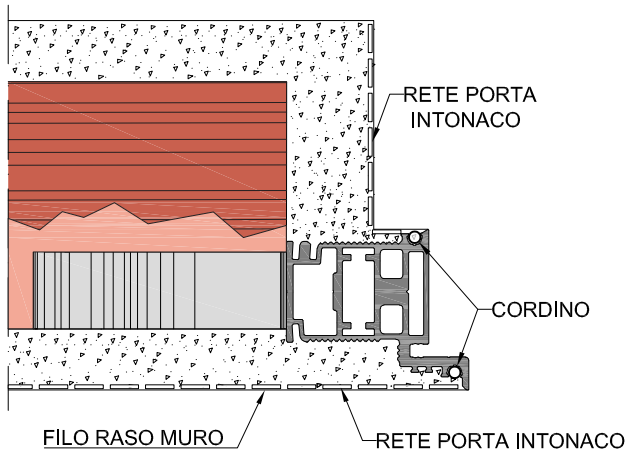

VERSO DI APERTURA A TIRARE

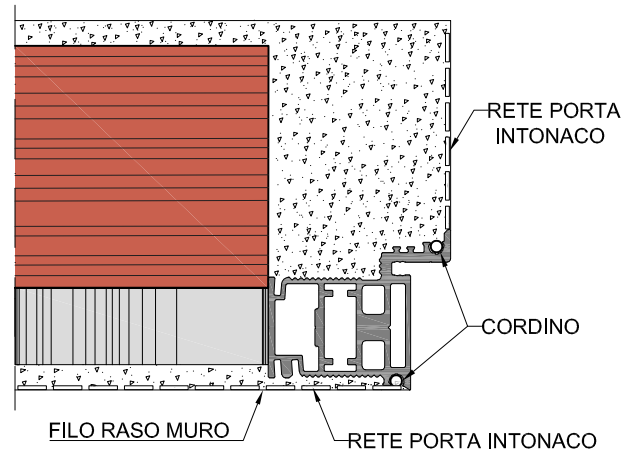

FASE 3

INTONACO

POSA E FISSAGGIO DEL TELAIO

Dopo aver aperto i forati in corrispondenza delle zanche per muratura, posizionare il telaio all'interno del vano allineando il lato raso muro alla parete finita.

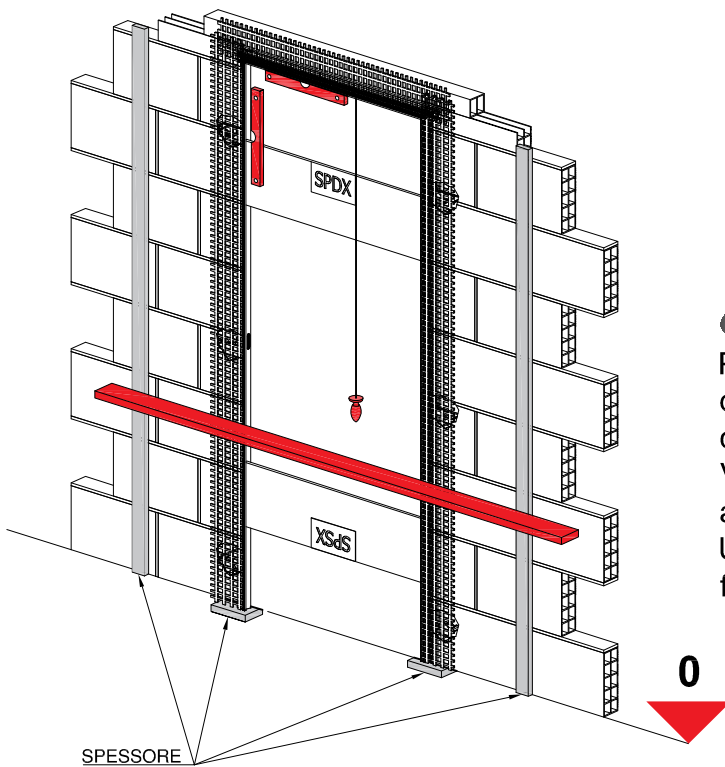
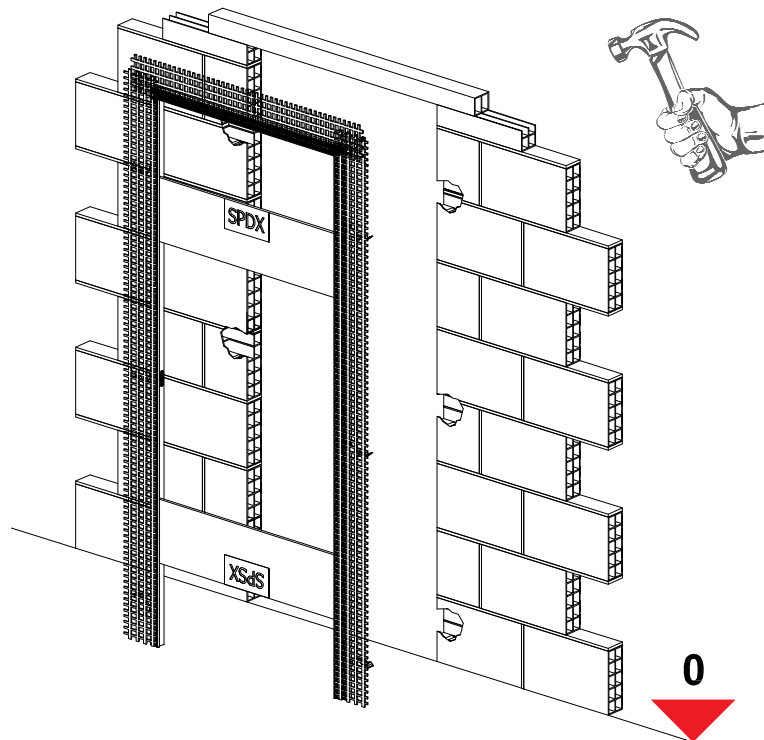

Posare sempre sulla quota 0 del pavimento finito, qualora non sia esistente, utilizzare degli spessori che simulino tale quota.

Verificare il piombo, la planarità e il corretto allineamento tra il telaio e la parete finita.

Utilizzare degli spessori per simulare la parete finita.

FASE 4

INTONACO

APPLICAZIONE DELL'INTONACO

Fissare il telaio applicando del cemento a presa rapida in corrispondenza delle zanche di ancoraggio. Verificare nuovamente la planarità e l'allineamento.

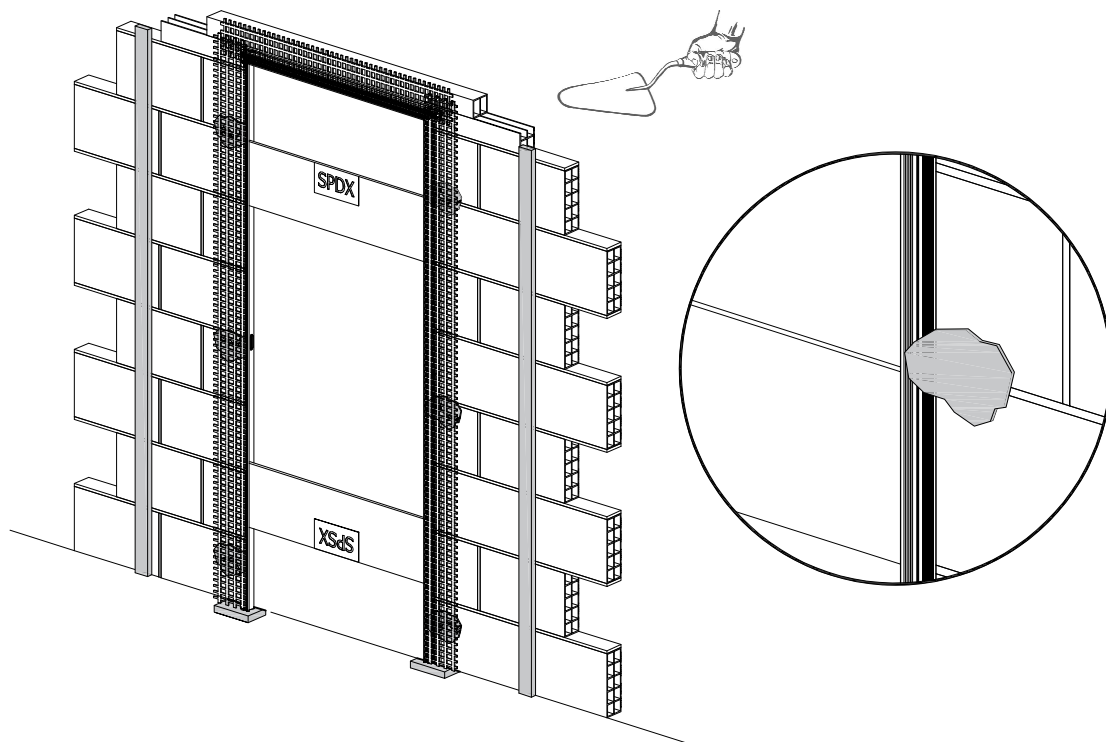

Procedere alla posa dell'intonaco rispettando il filo raso muro in base al verso di apertura desiderato.

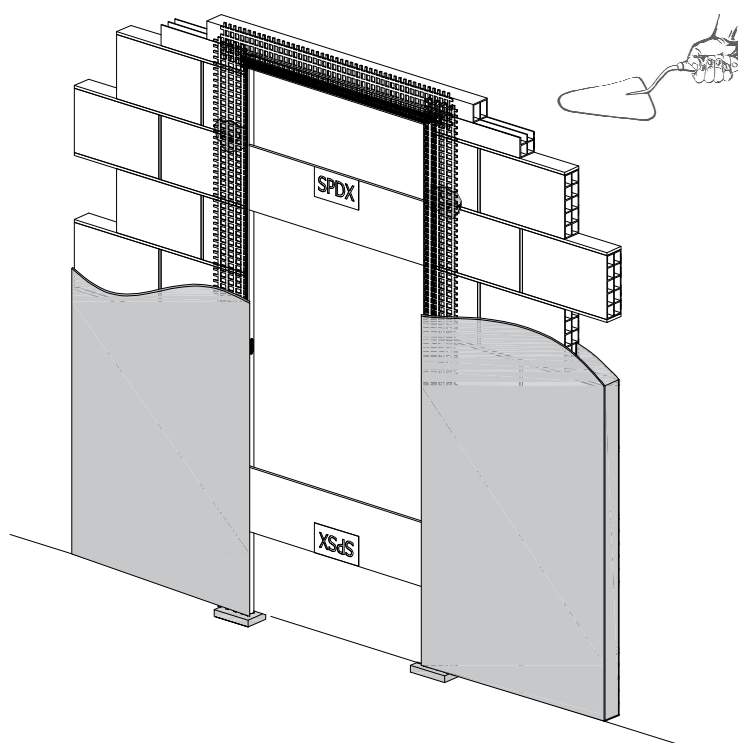

RIMOZIONE DEI DISTANZIALI

Ad avvenuta asciugatura dell'intonaco, rimuovere i distanziali di protezione.

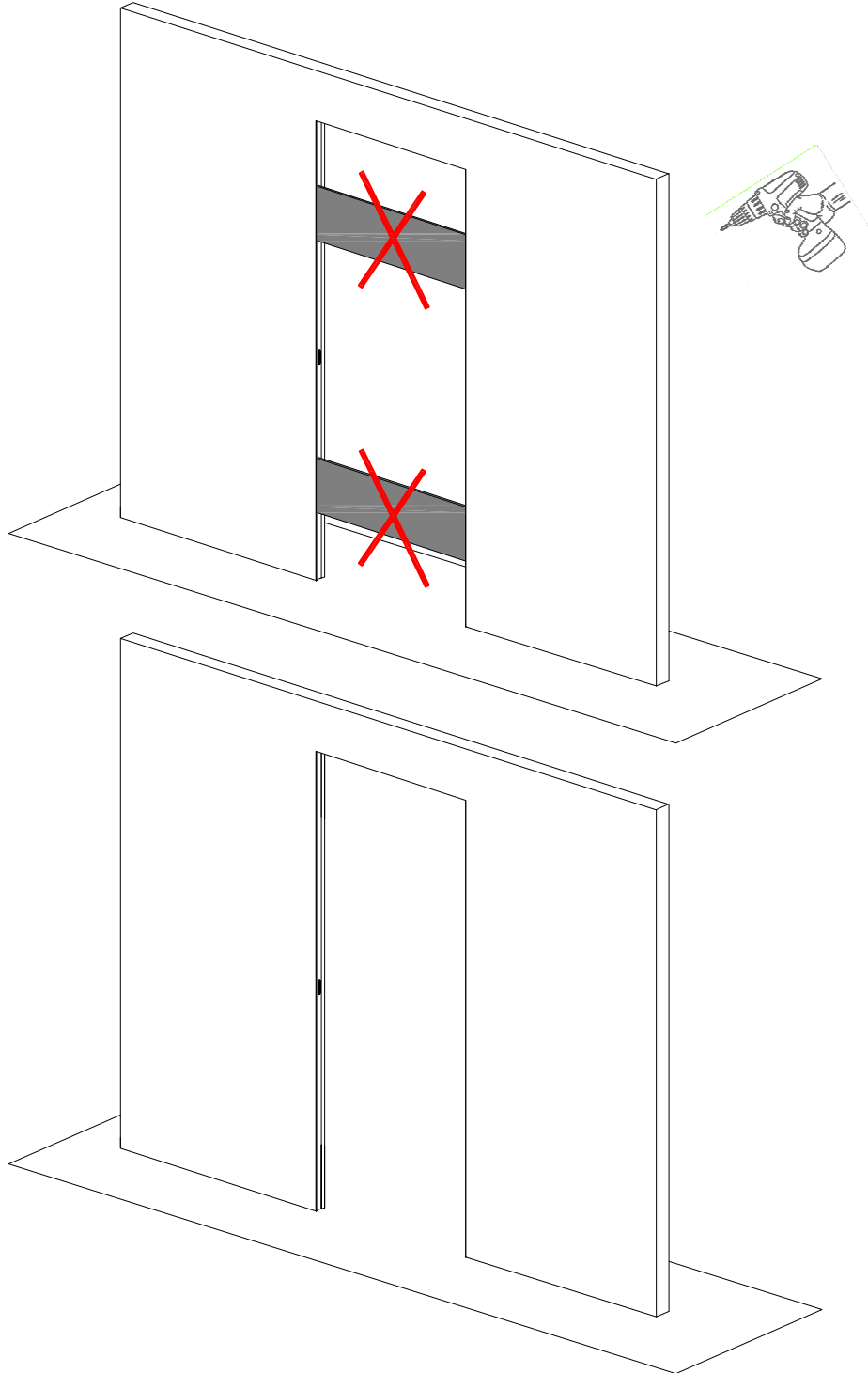

I fori di fissaggio del distanziale presenti sui montanti verranno coperti dalla guarnizione di battuta. Guarnizioni di battuta, serratura magnetica, incontro e cerniere vengono forniti con il pannello porta.